

Kontaktdaten/Serviceadresse:

Elektroroller Futura, Dr. Ferrari GmbH

Industriestraße 1

D-56283 Halsenbach

E-Mail: elektroroller-futura@DrFerrariGmbH.de

Elektroroller E-Groove



ELEKTROROLLER FUTURA

INHALT

KAPITEL 01		Gebrauchsanweisung/Aufbau	S.1
KAPITEL 02		Sicherheitsanweisung/Wichtige Hinweise	S.4
KAPITEL 03		Ladegerät	S.6
KAPITEL 04		Leistung	S.8
KAPITEL 05		Komponenten/Display/Zündschloss	S.10
KAPITEL 06		Hinweise vor Inbetriebnahme des E-Rollers	S.15
KAPITEL 07		Checkliste vor Ihrer ersten Fahrt	S.16
KAPITEL 08		Checkliste vor jeder Fahrt	S.17
KAPITEL 09		Rechter Handgriff (inkl. Gasgriff)	S.19
KAPITEL 10		Linker Handgriff	S.21
KAPITEL 11		Anhalten des Rollers	S.22
KAPITEL 12		Parken	S.23
KAPITEL 13		Sattel	S.23
KAPITEL 14		Sicherheit	S.24
KAPITEL 15		Akku laden	S.25
KAPITEL 16		Service / Inspektion	S.27
KAPITEL 17		Fehlerbehebung	S.28
KAPITEL 18		Lagerung/Winter/Wichtige Hinweise	S.31



VORSICHT!

Lesen und verstehen Sie alle Sicherheitsvorkehrungen in diesem Handbuch, bevor Sie den E-Roller in Betrieb nehmen. Die Nichtbeachtung der Anweisungen in diesem Handbuch kann zu Personen- und Sachschäden und/oder zum Erlöschen der Garantie führen.



VORSICHT!

Es liegt in Ihrer Verantwortung während des Betriebs dieses Elektrorollers jederzeit alle geltenden örtlichen, staatlichen und Bundesgesetze zu kennen und zu befolgen, ebenfalls die Vorschriften zur Verkehrssicherheit, Fahrzeugregistrierung, zu Emissionen und Lärm.

01/ GEBRAUCHSANWEISUNG

Willkommen in der Familie der Elektroroller-Futura-Besitzer! Hier lernen Sie alle Funktionen des Elektrorollers kennen, damit Sie ihn anschließend richtig bedienen können.

Viele weitere Hinweise, Einrichtungstipps, Erst-Einrichtungsvideos, FAQ`s und Tutorial-Videos finden Sie unter dem Punkt „Support“ auf unserer Homepage unter: <https://elektroroller-futura.de/faq> und <https://elektroroller-futura.de/video-tutorials>.

In unseren Video-Tutorials „Erste Schritte – Video Tutorials. Auspacken und Einrichten“ finden Sie spezielle Videos zu den Themen Auspacken des Rollers aus dem Transport-Stahlkäfig, Versicherung, Fernbedienung, Kennzeichenhalter und Reduzierung der Beschleunigung. Sie finden die Videos unter diesem Link: <https://elektroroller-futura.de/unboxing-video-tutorials>.

Um IHRE SICHERHEIT ZU GEWÄHRLEISTEN und BEDIENFEHLER ZU VERHINDERN, lesen Sie bitte dieses Handbuch vor der Fahrt sorgfältig durch. Stellen Sie sicher, dass Sie nachfolgende Anweisungen stets befolgen.

- Achten Sie darauf, alle Informationen bzw. Vorsichts- und Warnhinweise in diesem Handbuch verstanden zu haben, bevor Sie den Eagle in Betrieb nehmen.
- Sie müssen die Inbetriebnahme, den Fahrbetrieb und alle Vorsichtsmaßnahmen bei Elektrorollern vollständig verstanden haben.

- Beachten Sie die Warnhinweise auf Elektrorollern.
- Das Modifizieren des Rollers und/oder das Entfernen der Originalbauteile und/oder der Sicherheitsaufkleber könnten diesen Roller betriebsunsicher machen.
- Nutzen Sie Ihren Elektroroller NICHT bei SCHNEE!
- Säubern Sie Ihren E-Roller **NICHT** mit einem **Hochdruckreiniger** oder Dampfstrahler. Insbesondere Lichter, Tacho und elektronische Komponenten könnten dadurch Schaden erlangen!
- Der E-Roller ist in wenigen Minuten fertig montiert. Ein Aufbauvideo finden Sie auf der Homepage von Elektroroller Futura unter folgendem Link: <https://elektroroller-futura.de/video-tutorials-aufbau-chopper-x7-und-x9>
- Bitte schrauben Sie den Korb mit den zwei beiliegenden Schrauben und Muttern auf dem Gestell über dem Hinterrreifen fest.
- Bitte montieren Sie danach den Sattel. Sie können den Sattel entweder mit dem schon vormontierten Spanner über die zwei Schrauben fest fixieren oder Sie verwenden alternativ den Schnellspanner der ebenfalls beiliegt um den Sattel zu fixieren.
- Bitte montieren Sie danach den Lenker. Den Lenker können Sie einfach komplett in die vordere Gabel stecken. Wenn Sie das Scharnier an der Lenkstange öffnen ist dort eine Schraube. Sie müssen die Schraube so lange im Uhrzeigersinn drehen bis sich der Lenker

verkeilt und fest sitzt. Unter der Abdeckung des Trittbretts befindet sich eine Hauptsicherung. Um das Gerät zu starten müssen Sie die Sicherung auf On stellen. Jetzt können Sie das Gerät mit dem Schlüssel starten und können durch Drehen des Gasgriffs mit dem Gerät losfahren.

- Die beiliegenden Spiegel können Sie am Lenker rechts und links bis zum Anschlag einschrauben und drehen dann das sechseckige Gegenstück fest damit die Spiegel sicher sitzen.

Bitte kontaktieren Sie uns, wenn Sie Fragen zu diesem Roller haben. Wir stehen Ihnen jederzeit zur Verfügung. Wir wünschen Ihnen eine sichere und angenehme Fahrt!

02/ SICHERHEITSANWEISUNG/WICHTIGE HINWEISE

Sicherheitsanweisung

Um die Sicherheit von Ihnen und anderen zu gewährleisten, beachten Sie bitte die folgenden Punkte:

- Fahren Sie nicht nachdem Sie Medikamente eingenommen haben, die Ihre Fahrtüchtigkeit beeinträchtigen können, Alkohol getrunken haben oder wenn Sie sich unwohl fühlen. Dies ist gefährlich für Sie selbst und/oder andere und kann an Ihrem Wohnort illegal sein.
- Beachten Sie die Verkehrsregeln und Verkehrsschilder und überprüfen Sie jederzeit die Straßen- und Wetterverhältnisse, um Gefahren aktiv zu vermeiden. Bei Schnee sollten Sie Ihr Fahrzeug unbedingt stehen lassen!
- Tragen Sie eine Sicherheitsausrüstung, wie z.B. einen Helm und, falls nötig, geeignete Schutzkleidung, wie Handschuhe und Stiefel.
- Führen Sie vor jeder Fahrt eine generelle Überprüfung durch, um Licht, Bremse, Druck und andere Teile auf Lockerheit oder ungewöhnliche Geräusche zu überprüfen. Gehen Sie außerdem regelmäßig zur Wartung in eine Partner-Werkstatt.
- Um die Sicherheit von Ihnen und anderen zu gewährleisten, benutzen Sie bitte bei guten Lichtverhältnissen KEIN Fernlicht.

Wichtige Hinweise

- Der Elektroroller ist versicherungs- und kennzeichenpflichtig. Eine EU-Betriebserlaubnis (EC COC) liegt bei. Mit diesem Papier können Sie bei einem Versicherer ein Kennzeichen erhalten.
- Zum Betrieb wird ein Mofa-Führerschein Klasse AM (ab 16 Jahre) benötigt. Die Klasse AM ist Bestandteil der Führerscheinklasse A, B und T.

Bei Fragen wenden Sie sich gerne an uns: elektroroller-futura@DrFerrariGmbH.de

03/ LADEGERÄT





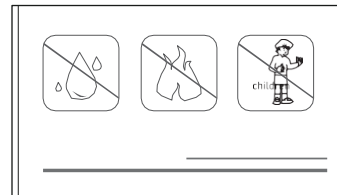

- Das Ladegerät kann an jeder haushaltsüblichen Steckdose angeschlossen werden.
- Das Ladegerät ist für den Original-Akku des Herstellers ausgelegt und getestet. Verwenden Sie das Ladegerät nicht zum Laden von Akkus anderer Hersteller.
- Das Ladegerät ist auf Ihren Futura-Elektroroller abgestimmt. Wenn das Ladegerät für andere Roller verwendet wird, kann es eine andere Ladewirkung erzielen und/oder den Akku beschädigen.
- Holen Sie zum Laden den Akku aus dem Elektroroller und verbinden Sie ihn mit dem Ladegerät. Anschließend stecken Sie das Ladegerät in eine haushaltsübliche Steckdose, um den Ladevorgang zu starten. Bitte beenden Sie den Ladevorgang erst, wenn der Akku vollständig aufgeladen ist. Trennen Sie das Ladegerät aus Sicherheitsgründen nicht vom Roller, solange es an der Steckdose angeschlossen ist. Die Sicherung muss angeschaltet sein, um den Akku im Roller aufzuladen.
- Schütteln Sie das Ladegerät nicht gewaltsam. Dies könnte das Ladegerät beschädigen.
- Halten Sie das Ladegerät von Wasser, Staub und hohen Temperaturen fern.
- Das Ladegerät erzeugt Wärme während des Ladevorgangs. Es sollte an einem gut gelüfteten Ort gelagert und von brennbaren Gegenständen ferngehalten werden.











- Halten Sie das Ladegerät unbedingt von Kindern fern.
- Falls das Ladegerät beschädigt ist, melden Sie sich bitte beim Kundendienst. Reparieren Sie es nicht selbst. Dies ist gefährlich und führt zum Verlust der Garantie für das Ladegerät.
- Das Ladegerät wurde für das Laden von Elektroroller-Akkus entwickelt und hergestellt. Verwenden Sie es nicht für andere Zwecke!
- Jeder unsachgemäße Gebrauch, der nicht in dieser Anleitung aufgeführt wird, führt zum Verlust der Garantie des Verkäufers.



04/ LEISTUNG

Die Leistung eines Elektrorollers unterscheidet sich von der eines benzinbetriebenen oder von Menschen angetriebenen Rollers. Es ist sehr wichtig vor der Fahrt zu verstehen, welche Faktoren einen Einfluss auf die Reichweite des E-Rollers haben.

Reichweite in Abhängigkeit äußerer Faktoren	
Mehr Reichweite	Weniger Reichweite
Route	
 niedrige Geschwindigkeit	 hohe Geschwindigkeit
 wenig Zwischenstops	 Stop-and-go
 flach	 bergig
 glatte Fahrbahn	 Feldweg
Fahrer/in	
 moderates Fahren	 aggressives Fahren
 gebeugte Haltung	 vollständig aufrecht
 wenig Ladung	 viel Ladung

Reichweite in Abhängigkeit äußerer Faktoren	
Mehr Reichweite	Weniger Reichweite
Wetter	
 warmes Wetter	 kaltes Wetter
 kein Wind	 starker Gegenwind
 trockene Fahrbahn	 nasse Fahrbahn
Roller	
 aufgepumpte Reifen 2,5 bar	 zu wenig Luftdruck
 niedrige Geschwindigkeit	 hohe Geschwindigkeit

Hinweise:

- Fahrgewohnheit, Straßenbedingungen, Umgebung und Temperatur können die Fahrstrecke pro Akkuladung verkürzen.
- Reifendruck und höheres Ladegewicht verkürzen die Fahrstrecke pro Akkuladung.
- Die Fahrstrecke pro Akkuladung könnte im Winter kürzer sein, da der Akku auf Kälte reagiert.
- Die Fahrstrecke pro Akkuladung wird bei einem alten Akku kürzer.

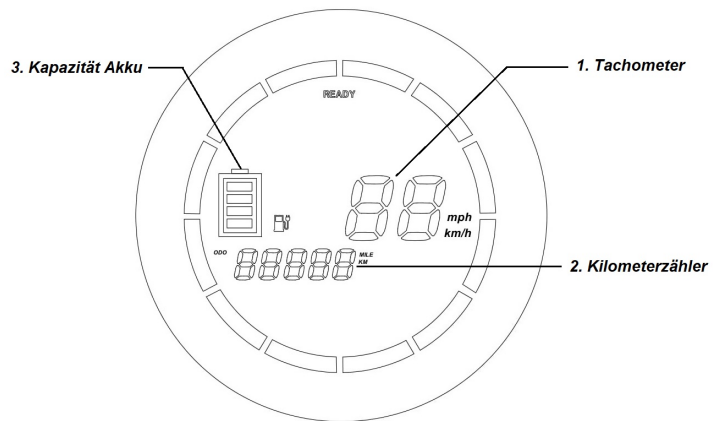
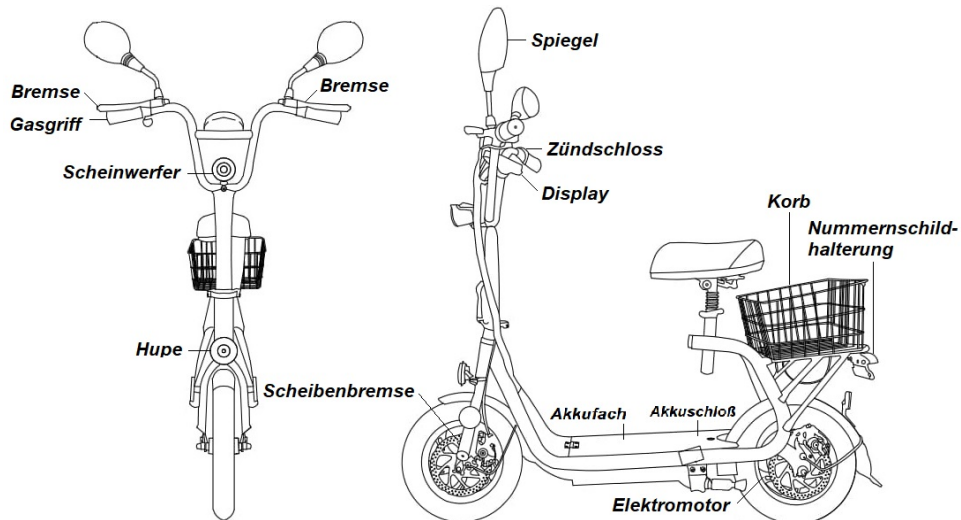

05/ KOMPONENTEN / DISPLAY / ZÜNDSCHLOSS

Komponenten:







- 1 Tachometer: Digitale Anzeige für die Kilometer pro Stunde (km/h)
- 2 Kilometerzähler: Wenn Sie die Zündung einschalten, zeigt die Anzeige die Gesamtstrecke an, die bereits mit dem Roller zurückgelegt wurde. h links.
- 3 Kapazität des Akkus: Diese Anzeige zeigt die im Akku verbleibende Energiemenge an, ähnlich wie die Kraftstoffanzeige eines benzinbetriebenen Rollers.



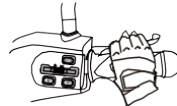

Zündschloss:

	OFF: Diese Position wird verwendet, um den Roller auszuschalten und das elektrische System zu deaktivieren.
	ON: Diese Position wird für den Betrieb des Rollers verwendet. Stecken Sie den Schlüssel ein und drehen Sie ihn im Uhrzeigersinn.

Sicherheit:

	Halten Sie den Roller frei von Schmutz und Ablagerungen, insbesondere im Bereich des Gasgriffs.		Manipulieren oder ändern Sie niemals die Motoreinstellungen des Rollers. Der Motorregler ist werkseitig eingestellt und schützt den Motor vor Schäden. Eine zu hohe Motordrehzahl ist potenziell gefährlich für den Fahrer und den Motor selbst.	
	Starten Sie niemals den Roller bzw. den Motor, wenn Sie nicht richtig sitzen und die Hände fest auf den Bedienelementen haben.		Der Betrieb des Rollers kann dazu führen, dass Wasser, Schlamm, Schnee, Schmutzsand oder andere Ablagerungen in die Drosselklappenleitung und/oder den Drosselklappenmechanismus gelangen können, wodurch die Drosselklappe hängen bleibt, die Kontrolle verloren geht und es zu Tod, Verletzungen und/oder Sachschäden kommen kann.	

Befestigungsmittel:

<p> Stellen Sie sicher, dass alle Schrauben, Kontermuttern und Bolzen richtig angezogen sind. Niemals Teile, die sich bewegen müssen, zu fest anziehen, da dies zu einem Kontrollverlust und möglicherweise zu Verletzungen oder zum Tod führen kann.</p> 	<p> Ersetzen Sie Schrauben immer durch Schrauben des gleichen Typs, nachdem Sie die alten entfernt haben.</p> 
---	--

06/ HINWEISE VOR INBETRIEBNAHME DES E-ROLLERS

- Lassen Sie sich bei der ersten Fahrt Zeit den Elektroroller kennenzulernen.
- Laden Sie vor der ersten Inbetriebnahme den Akku auf. Die maximale Ladezeit sollte beim ersten Ladevorgang nicht mehr als 10 Stunden betragen.
- Transportbedingt müssen die Reifen oft nochmals voll aufgepumpt werden. Dies können Sie an den meisten Tankstellen machen. Wir empfehlen einen Reifendruck von 2,5 bar.
- Bei der ersten Fahrt empfiehlt es sich, eine ruhige Verkehrslage abzuwarten, um sich mit den Fahreigenschaften des Elektrorollers vertraut zu machen.

Viele weitere Hinweise, Einrichtungstipps, erste Einrichtungsvideos, FAQs und Tutorial-Videos finden Sie unter dem Punkt „Support“ auf unserer Homepage unter: <https://elektroroller-futura.de/faq> und <https://elektroroller-futura.de/video-tutorials>.

07/ CHECKLISTE VOR IHRER ERSTEN FAHRT

Vor Ihrer ersten Fahrt:

- Stecken Sie den Sitz in den E-Scooter und klappen Sie den Griff hoch.
- Entriegeln Sie das Akkuschoß mit dem mitgelieferten Schlüssel und klappen Sie das Akkufach hoch. Verbinden Sie den Akku mit dem Stromkabel des Elektrorollers. Schalten Sie die Hauptsicherung auf ON. Nun bekommt der Roller Strom. Schalten Sie die Zündung ein. Überprüfen Sie den Ladestand Ihres Akkus. Laden Sie den Akku vor Ihrer ersten Fahrt komplett auf (s. Kapitel 15, Akku laden).
- Stellen Sie vor dem Losfahren sicher, dass der Seitenständer eingeklappt und die Bremsen gelöst sind, da der Roller sonst keinen Vorantrieb hat.
- Sowohl die Vorderrad- als auch die Hinterradbremse müssen einen festen Bremspunkt haben.
- Beide Reifen müssen auf den an den Seitenwänden angegebenen Druck aufgepumpt werden. Wir empfehlen einen Luftdruck von 2,5 bar. Prüfen Sie bitte den Luftdruck vor Ihrer ersten Fahrt nach der Anlieferung des Elektrorollers z.B. an einer Luftpumpstelle an einer Tankstelle und pumpen Sie gegebenenfalls neue Luft in die Reifen.

08/ CHECKLISTE VOR JEDER FAHRT

Vor dem Starten des Rollers:

Reifen:

- Stellen Sie sicher, dass beide Reifen genug Profiltiefe in der Mitte haben (Mindestprofiltiefe 1,6 mm). Ist dies nicht der Fall, sollten die Reifen umgehend gewechselt werden.
- Kontrollieren Sie den Reifendruck.

Gasgriff:

- Überprüfen Sie den Gasgriff auf reibungsloses Drehen. Stellen Sie sicher, dass der Gasgriff zurückdrehen kann, damit das Gas geben unterbrochen wird.
- Überprüfen Sie, ob sich Schlamm, Ablagerungen oder Eis am Gasgriff befinden. Säubern Sie den Gasgriff von jeglicher Verschmutzung.

Befestigungselemente:

- Überprüfen Sie, ob alle Achsmuttern und Radmuttern festgezogen sind.
- Überprüfen Sie, ob Befestigungselemente fehlen. Bei Bedarf ersetzen.
- Überprüfen Sie, ob alle anderen Befestigungselemente festgezogen sind. Bei Bedarf festziehen.
- Bremswirkung der Bremsen prüfen.

Lenkung:

- Stellen Sie sicher, dass sich die Lenkung frei dreht.
- Überprüfen Sie die Räder auf korrekte Stellung.
- Bei Bedarf schmieren/einstellen (s. Kapitel 18).

Anderes:

- Alle Beleuchtungseinrichtungen auf Funktion prüfen.
- Funktion der Hupe prüfen.
- Akku: Den Ladezustand überprüfen, um sicherzustellen, dass die Akkukapazität für Ihre Fahrt ausreicht.

09/ RECHTER HANDGRIFF (INKL. GASGRIFF)

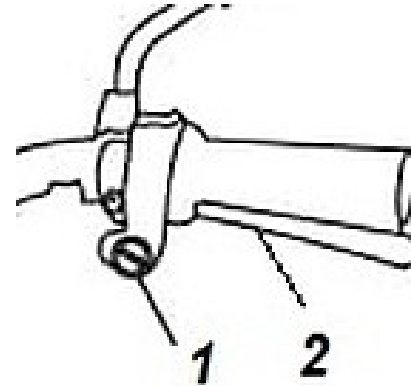

1. Zündschloss
2. Rechter Bremshebel: Drücken Sie den rechten Hebel, um die Vorderradbremse zu betätigen. Der rechte Hebel muss zuerst leicht gedrückt werden, um ein Blockieren des Vorderrads zu vermeiden.

GEFAHR!

Gehen Sie beim Betätigen der Vorderradbremse äußerst vorsichtig vor, um ein Blockieren des Vorderrads zu vermeiden.
Das Blockieren des Vorderrads kann zu schweren Unfällen führen.

10/ LINKER HANDGRIFF

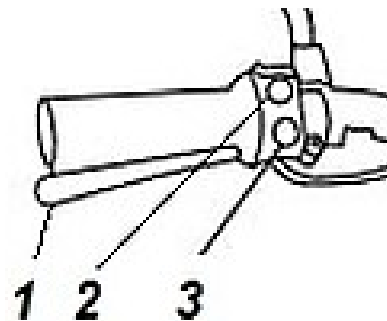

1. Linker Bremshebel: Drücken Sie beim Anhalten des Rollers die linke Bremse sanft und fest, um die Hinterradbremse zu betätigen. Betätigen Sie immer zuerst die Hinterradbremse.
2. Hupe
3. Licht

11/ ANHALTEN DES ROLLERS

Betätigen Sie beim Bremsen immer zuerst die Hinterradbremse, um die maximale Kontrolle über den Roller zu behalten. Die meiste Bremskraft kommt vom Vorderrad.

GEFAHR!

Nasse, ölige Straßen verringern die Bremswirkung. Hartes Bremsen auf diesen Brandungen könnte zum Verlust der Kontrolle und zu einem schweren Unfall führen.

Reduzieren Sie die Geschwindigkeit immer so allmählich wie möglich!

12/ PARKEN

Schließen Sie am besten Ihren E-Roller mit einem Fahrradschloss ab um einen Diebstahl Ihres E-Rollers zu verhindern. Da der E-Roller sehr leicht ist, kann der E-Roller ohne Fahrradschloss problemlos weggetragen werden.

13/ SATTEL

Nachdem Sie den Elektroroller ausgeschaltet haben, stecken Sie den Schlüssel in das Zündschloss und drehen Sie ihn nach links, um den Sattel zu öffnen.

14/ SICHERHEIT

- Halten Sie den Roller frei von Schmutz und Ablagerungen, insbesondere im Bereich des Gasgriffs.
- Starten Sie niemals den Roller bzw. den Motor, wenn Sie nicht richtig sitzen und die Hände nicht fest auf den Bedienelementen haben.
- Stellen Sie sicher, dass alle Schrauben, Kontermuttern und Bolzen richtig angezogen sind. Niemals Teile, die sich bewegen müssen, zu fest anziehen, da dies zu einem Kontrollverlust und möglicherweise zu Verletzungen oder zum Tod führen kann.
- Manipulieren oder ändern Sie niemals die Motoreinstellungen des Rollers. Der Motorregler ist werkseitig eingestellt und schützt den Motor vor Schäden. Eine zu hohe Motordrehzahl ist potenziell gefährlich für den Fahrer und den Motor selbst.
- Der Betrieb des Rollers kann dazu führen, dass Wasser, Schlamm, Schnee, Schmutzsand oder andere Ablagerungen in die Drosselklappenleitung und/oder den Drosselklappenmechanismus gelangen können, wodurch die Drosselklappe hängen bleibt, die Kontrolle verloren geht und es zu Tod, Verletzungen und/oder Sachschäden kommen kann.
- Ersetzen Sie Schrauben immer durch Schrauben des gleichen Typs, nachdem Sie die alten entfernt haben.
- Schalten Sie die Hauptsicherung vor jedem Anstecken und Abstecken des Akkus aus.

15/ AKKU LADEN

Vor dem Laden beachten:

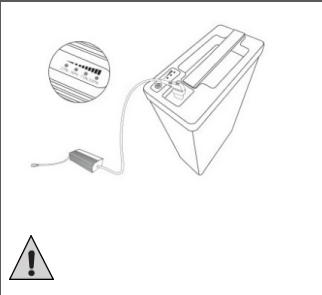
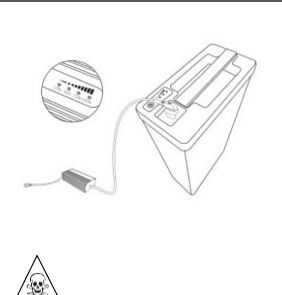
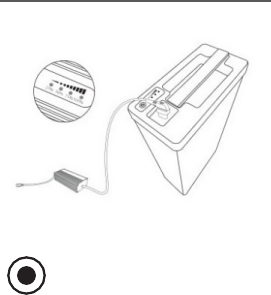
		
<p>Überprüfen Sie vor dem Laden des Akkus das Ladegerät auf Beschädigungen. Stellen Sie sicher, dass Sie das Ladegerät an eine dafür vorgesehene haushaltsübliche Steckdose angeschlossen haben.</p>	<p>Verwenden Sie immer ein Original-Futura-Ladegerät des Herstellers. Ein ungeeignetes Ladegerät kann ein Brand- oder Explosionsrisiko darstellen.</p>	<p>Der Akku ist vollständig geladen, sobald die Statusleuchte am Ladegerät grün leuchtet.</p>

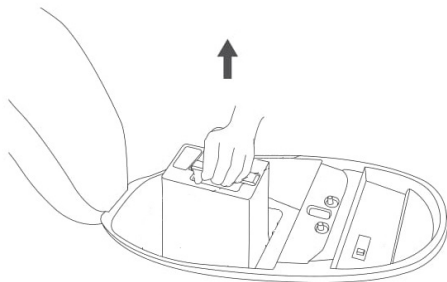

Aufladen des herausgenommenen Akkus

- Öffnen Sie den Sattel und anschließend die Akkufach-Klappe. Nehmen Sie den Akku aus dem Akkufach heraus.
- Schließen Sie den Stecker des Ladegeräts an die Ladebuchse des Akkus an.
- Der Ladevorgang ist im Gange, wenn die Ladeanzeige leuchtet.

16/ SERVICE / INSPEKTION

Der Elektroroller ist sehr umweltschonend und wartungsarm. Dennoch sollten regelmäßige Wartungsarbeiten am Fahrzeug durchgeführt werden, um die Fahrsicherheit zu erhalten. Die Wartungsarbeiten müssen bei einem offiziellen Futura-Servicepartner durchgeführt werden. Nach Rücksprache mit unserem Kundensupport können auch Einzelfreigaben für Werkstätten erteilt werden, die nicht bei Elektroroller Futura gelistet sind.

Eine Übersicht der Elektroroller Futura-Servicepartner finden Sie unter:
<https://elektroroller-futura.de/service-partner>.

Es kommen regelmäßig neue Partner dazu. Sollte es in Ihrer Region noch keinen Partner geben, so setzen Sie sich bitte mit unserem Kundensupport in Verbindung.

Der Wartungsumfang ist bei jedem Service identisch, wobei die lokalen Preise beim jeweiligen Partner angefragt werden müssen.

Mindestens einmal im Jahr oder alle 3000 km sollten Sie einen Termin in einer Werkstatt Ihres Vertrauens vereinbaren.

17/ FEHLERBEHEBUNG

ACHTUNG: Führen Sie niemals selbstständig Reparaturen an Akku oder Ladegerät durch! Bei unsachgemäßem Vorgehen besteht Lebensgefahr!

Fehler:

Alle hier beschriebenen und weitere Fehlerlösungen finden Sie online als Video-Anleitung unter: <https://elektoroller-futura.de/elektoroller-allgemein-technik-analyse-videos>.

Alle Video-Tutorials zum Elektoroller Eagle finden Sie unter: <https://elektoroller-futura.de/elektoroller-eagle-video-tutorials>.

Ersatzteile für Ihren Elektoroller können bei uns auf der Homepage gekauft werden: <https://elektoroller-futura.de/e-scooter-zubehoer>.

Fehleranalyse:

Das Elektromobil fährt nicht / die Statusleuchte bleibt dunkel

Mögliche Lösungen:

- Schalten Sie die Sicherung, die sich unter dem Sitz befindet, auf „ON“.
- Schalten Sie den Elektoroller mit dem Schlüssel an.
- Batterie voll aufladen.
- Schalten Sie das Elektromobil aus und schalten Sie es nach ca. 1 Minute wieder ein.

Fahrzeug fährt nicht / kein Antrieb. Voraussetzung: Batterie ist geladen und die Zündung ist eingeschaltet

Mögliche Lösungen:

- Ist der Seitenständer eingeklappt? Nur wenn der Seitenständer eingeklappt ist, können Sie losfahren.
- Haben Sie die Bremshebel angezogen? Nur wenn Sie keinen Bremshebel angezogen haben, können Sie losfahren.
- Schalten Sie die Sicherung, die sich unter dem Sitz befindet, auf „ON“.

Fahrzeug fährt zu langsam

- Ist der Akku voll aufgeladen? Nach fünf Mal Vollaufladen des Akkus, erreicht der E-Roller erst seine volle Geschwindigkeit.
- Haben die Reifen genug Reifendruck? Die volle Geschwindigkeit erreicht der Roller mit einem Reifendruck von 2,5 bar.

Reichweite zu gering

- Haben die Reifen genug Reifendruck? Die beste Reichweite erreicht der E-Roller mit einem Reifendruck von 2,5 bar.
- Hinweis: Bei niedrigen Temperaturen nimmt die Leistungsfähigkeit des Akkus ab. Auch bei vielen Steigungen auf Ihrer Fahrtstrecke oder wenn der Roller mit sehr hohem Gewicht beladen ist, nimmt die Reichweite ab.

Akku lässt sich nicht laden

- Wenn der Akku - im Roller verbleibend - über den Stecker am Roller aufgeladen werden soll, stellen Sie sicher, dass der Sicherungsschalter auf ON steht. Die Sicherung befindet sich unter dem Sitz.
- Stellen Sie sicher, dass die Verbindung zwischen Ladegerät und Akku korrekt ist.

Scheinwerfer oder Blinker funktionieren nicht mehr

- Scheinwerfer oder Blinker tauschen.
- Relais tauschen.

Alle Beleuchtungsmittel und Hupe funktionieren nicht mehr

- Spannungswandler tauschen.

18 / LAGERUNG/WINTER/WICHTIGE HINWEISE

Eine regelmäßige Wartung kann die Lebensdauer und Fahrsicherheit des Elektrorollers erhöhen. Bitte beachten Sie die folgenden Vorschläge und passen Sie auf Ihren Roller auf.

Lagerung:

Versuchen Sie in einem trockenen und kühlen Raum zu parken, um die Einwirkung von Sonne und Regen zu verringern und eine Verkürzung der Lebensdauer durch Korrosion von Teilen zu vermeiden.

Wenn Sie das Gerät längere Zeit unbenutzt lassen, schalten Sie bitte die Sicherung aus und trennen Sie den Stromversorgungskreislauf, um eine übermäßige Entladung des Akkus zu vermeiden.

Nach einer längeren Lagerung des Elektrorollers, laden Sie den Akku vor der Verwendung bitte vollständig auf.

Wenn Sie im Winter den Roller nicht fahren und keinen trockenen Raum zur Verfügung haben, lagern Sie den Roller unter einer textilen Motorradabdeckung (Motorradgarage), um die Lebensdauer des E-Rollers zu erhöhen. Diese können Sie auch im Shop von Elektroroller Futura kaufen: <https://elektoroller-futura.de/e-scooter-zubehoer>. Lagern Sie den Lithium-Ionen-Akku trocken und nicht bei Minus-Graden. Laden Sie Ihren Akku bei Nichtbenutzung alle 8 Wochen wieder auf.

Wichtige Hinweise:



Verändern Sie das ursprüngliche Design und die ursprüngliche Konfiguration des Herstellers unter keinen Umständen.



Der Zusammenbau, die Wartung und/oder die Reparatur dieses Rollers sollte nur von ausgewiesenen Händlern oder autorisierten Reparaturzentren für Elektroroller-Reparaturen durchgeführt werden, um Qualitätsarbeit und die Fahrsicherheit Ihres E-Rollers zu gewährleisten.

Autorisiert



Bitte verwenden Sie zum Reinigen sauberes Wasser und neutrale Reinigungsmittel und verwenden Sie weiche Tücher oder Schwämme zur Reinigung der Oberfläche. Waschen oder betreiben Sie den Roller niemals bei eisigen Temperaturen. **Waschen Sie den E-Roller niemals mit einem Hochdruckreiniger.** Bitte schalten Sie vor der Reinigung die Sicherung aus.



Schalten Sie beim Anhalten immer den Roller aus, um ein unerwartetes Wegrollen zu vermeiden.

